

# Rea

ŁAZIENKA Z WYOBRAŹNIĄ

R-8040 80cm + 40cm

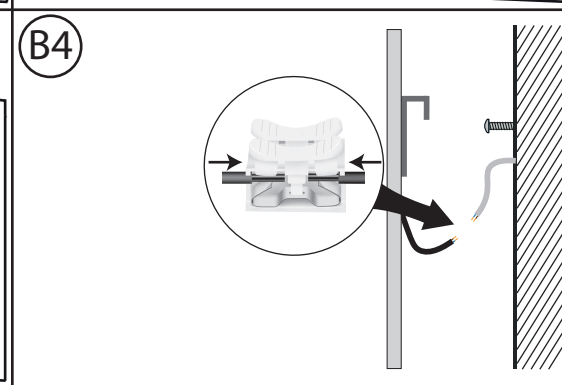
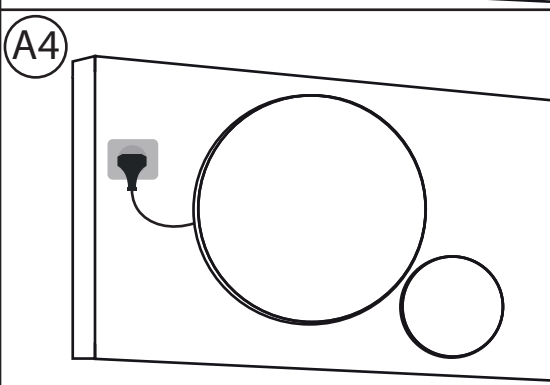
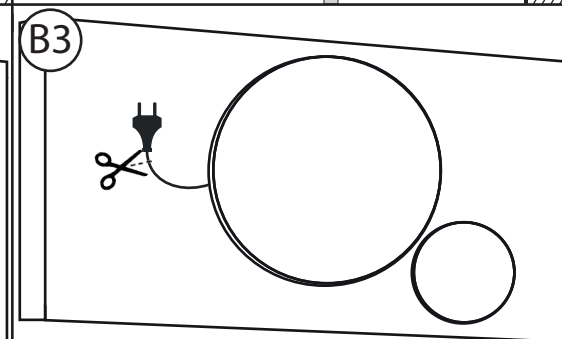
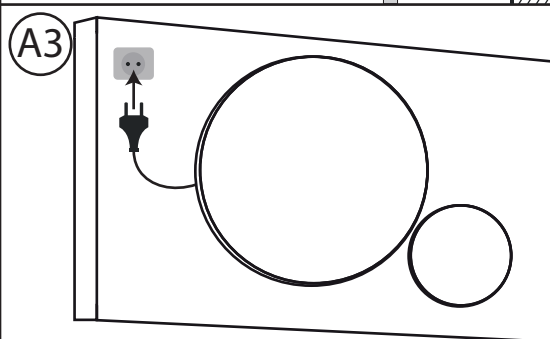
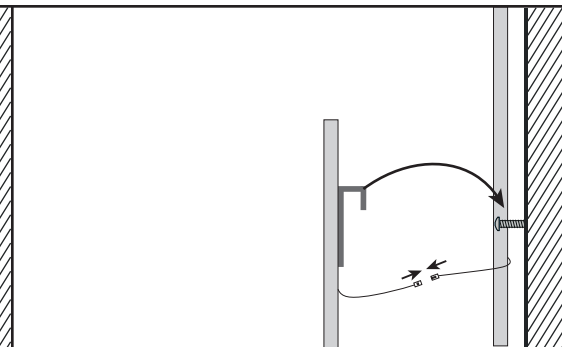
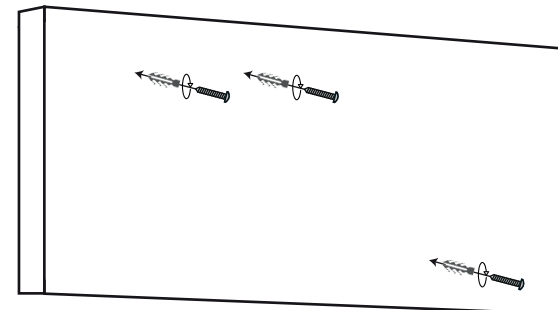
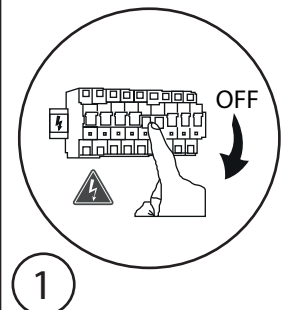
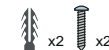
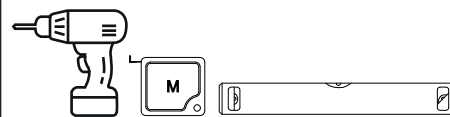
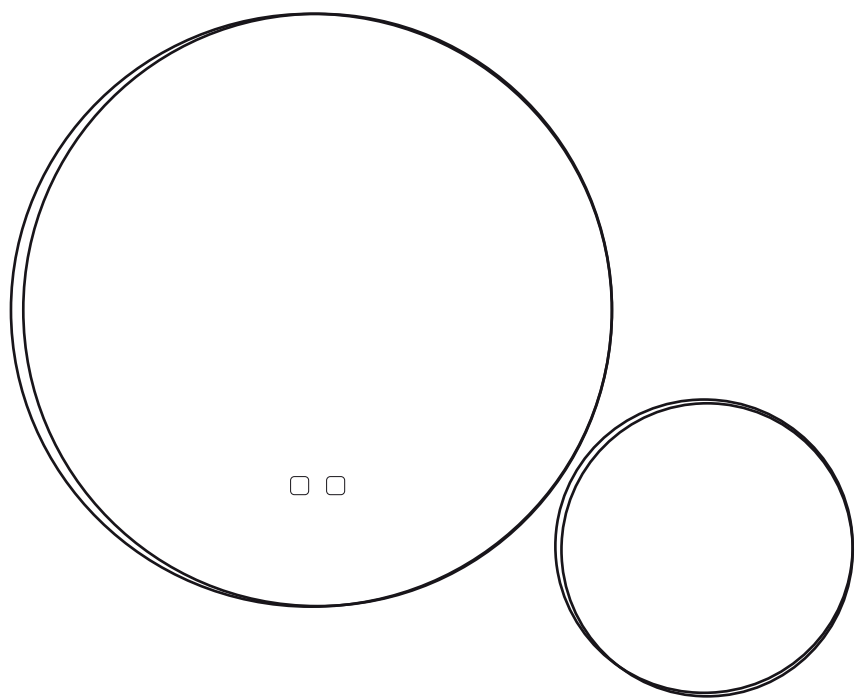

## 1. Informacje ogólne

- Lustro z oświetleniem LED jest przeznaczone wyłącznie do użytku wewnętrznego, w pomieszczeniach suchych lub o podwyższonej wilgotności (np. łazienkach), zgodnie z deklarowaną klasą szczelności (np. IP44).
- Urządzenie zawiera niewymienne źródło światła LED – nie wolno samodzielnie ingerować w układ oświetlenia ani podejmować prób jego naprawy.
- Produkt nie jest przeznaczony do użytku na zewnątrz ani w miejscach narażonych na bezpośrednie działanie wody lub wysokiej temperatury.

## 2. Zasady bezpieczeństwa elektrycznego

- Montaż i podłączenie elektryczne lustra bez wtyczki może być wykonywane wyłącznie przez osobę z odpowiednimi kwalifikacjami (elektryka z uprawnieniami SEP).
- Przed rozpoczęciem montażu należy odłączyć napięcie w obwodzie, do którego będzie podłączone lustro.
- Lustro należy podłączyć do instalacji elektrycznej o napięciu znamionowym 220–240 V AC / 50 Hz.
- Należy upewnić się, że przewody zasilające są w dobrym stanie technicznym i nieuszkodzone.
- Niedopuszczalne jest samodzielne otwieranie obudowy, modyfikowanie instalacji elektrycznej lub wymiana elementów układu LED.
- W przypadku uszkodzenia kabla, wtyczki lub oprawy należy odłączyć urządzenie od zasilania i skontaktować się ze sprzedawcą.

## 3. Zasady montażu mechanicznego

- Lustro należy montować wyłącznie na stabilnych, nośnych ścianach, wykonanych z materiału o odpowiedniej wytrzymałości (np. beton, cegła, bloczek).
- Do montażu należy używać kołków i wkrętów dobranych do rodzaju podłoża oraz ciężaru lustra.
- Przed wierceniem należy sprawdzić, czy w ścianie nie przebiegają przewody elektryczne lub instalacje wodne.
- Lustro musi być zawieszony w sposób zapewniający jego stabilność i uniemożliwiający przypadkowe zsuniecie się lub przewrócenie.
- Nie wolno opierać się o lustro ani obciążać go dodatkowymi elementami (np. półkami, wieszakami).

## 4. Warunki eksploatacji

- Lustro należy użytkować zgodnie z jego przeznaczeniem – jako element wyposażenia wnętrza z funkcją oświetlenia dekoracyjnego lub pomocniczego
- Do czyszczenia powierzchni szklanej stosować miękką, wilgotną ściereczkę i łagodne środki czyszczące. Nie używać rozpuszczalników ani środków ściernych.
- Nie należy zasłaniać ani przykrywać elementów oświetleniowych.
- W przypadku zauważenia nieprawidłowości (migotanie światła, zapach spalenizny, iskrzenie) natychmiast odłączyć urządzenie od zasilania i skontaktować się ze sprzedawcą.



Ten sprzęt został zaprojektowany i wykonany z materiałów oraz komponentów wysokiej jakości, które nadają się do ponownego wykorzystania.

Symbol przekreślonego kontenera na odpady oznacza, że produkt podlega selektywnej zbiórce zgodnie z postanowieniami Dyrektywy Parlamentu Europejskiego i Rady 2012/19/UE.

Takie oznakowanie informuje, że sprzęt elektryczny i elektroniczny po okresie użytkowania, nie może być wyrzucony wraz z innymi odpadami pochodzącymi z gospodarstwa domowego. Użytkownik ma obowiązek oddać sprzęt do podmiotu prowadzącego zbieranie użytego sprzętu elektrycznego i elektronicznego, tworzącego system zbierania takich odpadów w tym do odpowiedniego sklepu, lokalnego punktu zbiórki lub jednostki gminnej. Zużyty sprzęt może mieć szkodliwy wpływ na środowisko i zdrowie ludzi z uwagi na potencjalną zawartość niebezpiecznych substancji, mieszanin oraz części składowych. Gospodarstwo domowe spełnia ważną rolę w przyczynianiu się do ponownego użycia i odzysku, w tym recyklingu, zużytego sprzętu. Na tym etapie kształtuje się postawy, które wpływają na zachowanie wspólnego dobra jakim jest czyste środowisko naturalne. Gospodarstwa domowe są także jednym z większych użytkowników drobnego sprzętu i racjonalne gospodarowanie nim wpływa na odzyskiwanie surowców wtórnych. W przypadku niewłaściwej utylizacji tego produktu mogą zostać nałożone kary zgodnie z ustawodawstwem krajowym.

## 1. General Information

- The LED-illuminated mirror is intended for indoor use only, in dry rooms or rooms with increased humidity (e.g. bathrooms), in accordance with the declared protection rating (e.g. IP44).
- The device contains a non-replaceable LED light source – do not attempt to modify the lighting system or carry out repairs yourself.
- This product is not suitable for outdoor use or for installation in locations exposed to direct water contact or high temperatures.

## 2. Electrical Safety Instructions

- Installation and electrical connection of mirrors without a plug must be carried out only by a qualified electrician holding appropriate authorization.
- Before starting the installation, disconnect the power supply to the circuit to which the mirror will be connected.
- The mirror must be connected to an electrical system with a rated voltage of 220–240 V AC / 50 Hz.
- Ensure that all power cables are in good technical condition and undamaged.
- It is strictly prohibited to open the housing, modify the electrical system, or replace any LED components.
- If the power cable, plug, or fixture is damaged, disconnect the device from the power supply and contact the seller or authorized service provider.

## 3. Mechanical Installation Guidelines

- The mirror must be mounted only on stable, load-bearing walls made of material with adequate strength (e.g. concrete, brick, block).
- Use wall plugs and screws suitable for the type of surface and the weight of the mirror.
- Before drilling, check that there are no electrical cables or water pipes behind the mounting surface.
- The mirror must be installed in a manner that ensures its stability and prevents accidental slipping or falling.
- Do not lean on the mirror or attach additional elements to it (e.g. shelves, hooks).

## 4. Operating Conditions

- Use the mirror only as intended – as an interior furnishing element with decorative or auxiliary lighting function.
- To clean the glass surface, use a soft, damp cloth and mild cleaning agents. Do not use solvents or abrasive cleaners.
- Do not cover or obstruct the lighting components.
- If any irregularities occur (such as flickering light, burning smell, or sparking), immediately disconnect the device from the power supply and contact the seller.



This device is designed and manufactured using high-quality materials and components that are suitable for reuse.

The crossed-out wheeled bin symbol indicates that the product is subject to selective collection in accordance with the provisions of Directive 2012/19/EU of the European Parliament and of the Council.

This marking informs users that electrical and electronic equipment, upon reaching the end of its service life, must not be discarded with household waste. Users are obliged to return the equipment to a collection facility for such waste, including an appropriate store, local collection point, or municipal unit. Used equipment may harm the environment and human health due to the potential presence of hazardous substances, mixtures, and components. Households play an essential role in contributing to the reuse, recovery, and recycling of used equipment. Responsible disposal fosters clean natural surroundings. Households are also major users of small devices, and their rational use supports secondary raw material recovery. Improper disposal of this product may result in penalties under national legislation.



### 1. Általános információk

- A LED-világítással ellátott tükör kizárólag beltéri használatra készült, száraz helyiségekben vagy fokozott páratartalmú helyeken (pl. fürdőszobákban), a megadott védetségű fokozatnak (pl. IP44) megfelelően.
- A készülék nem cserélhető LED fényforrást tartalmaz – tilos a világítási rendszer bármilyen módosítása vagy javítási kísérlete.
- A termék nem alkalmas kültéri használatra, illetve olyan helyekre, ahol közvetlen víz vagy magas hőmérséklet éri.

### 2. Elektromos biztonsági előírások

- A dugó nélküli tükör elektromos bekötését és szerelését csak megfelelő képesítéssel rendelkező villanszereelő végezheti.
- A szerelés megkezdése előtt kapcsolja le a hálózati feszültséget azon az áramkörön, amelyhez a tükör csatlakoztatva lesz.
- A tükröt 220–240 V AC / 50 Hz névleges feszültségű elektromos hálózathoz kell csatlakoztatni.
- Győződjön meg arról, hogy a tápkábelek jó műszaki állapotban vannak, és nem sérültek.
- Tilos a burkolat önkényes felnyitása, az elektromos rendszer módosítása, illetve a LED-alkatrészek cseréje.
- Ha a tápkábel, a dugó vagy a lámpatest megsérül, azonnal válassza le a készüléket az áramról, és lépjen kapcsolatba az eladóval vagy a hivatalos szervizzel.

### 3. Mechanikai szerelési útmutató

- A tükröt csak stabil, teherbíró falra szabad szerelni, megfelelő szilárdságú anyagból (pl. beton, téglafalazóblokk).
- A szereléshez a falfelület típusának és a tükör súlyának megfelelő tipliket és csavarokat kell használni.
- Fúrás előtt ellenőrizze, hogy a falban nem futnak elektromos vezetékek vagy vízcsővek.
- A tükröt úgy kell felszerelni, hogy az biztosan rögzüljön, és ne tudjon véletlenül lecsúszni vagy leesni.
- Tilos a tükköre támaszkodni, illetve további elemeket (pl. polcokat, akasztókat) rögzíteni rá.

### 4. Üzemeltetési feltételek

- A tükröt kizárólag rendeltetésszerűen használja – mint belső berendezési tárgyat dekoratív vagy kiegészítő világítási funkcióval.
- A tükör üvegfelületének tisztításához használjon puha, nedves ruhát és enyhe tisztítószereket. Ne használjon oldószereket vagy súrolószereket.
- Ne takarja le és ne fedje el a világítóelemeket.
- Ha bármilyen rendellenességet észlel (például villogó fény, égett szag, szikrázás), azonnal húzza ki a készüléket a hálózathoz, és vegye fel a kapcsolatot az eladóval.



Ez a készülék kiváló minőségű, újrahasznosításra alkalmas anyagokból készült.

Az áthúzott kuka szimbólum azt jelzi, hogy a terméket az Európai Parlament és Tanács 2012/19/EU irányelvének megfelelően szelektíven kell gyűjteni.

Ez a jelzés arra utal, hogy az elektromos és elektronikai berendezéseket élettartamuk végén nem szabad háztartási hulladékként kezelni. A felhasználónak kötelessége a használt berendezést begyűjtő helyre leadni, például megfelelő üzletbe, helyi gyűjtőpontba vagy önkormányzati gyűjtőhelyre. A használt berendezések károsíthatják a környezetet és az emberi egészséget, mivel veszélyes anyagokat, keverékeket vagy összetevőket tartalmazhatnak. A háztartások kulcsszerepet játszanak az újrafelhasználás, a hasznosítás és az újrahasznosítás elősegítésében, hozzájárulva a tiszta környezet fenntartásához. A kisberendezések ésszerű kezelése elősegíti az újrahasznosítható anyagok visszanyerését. A helytelen hulladékkezelés nemzeti jogszabályok alapján büntetést vonhat maga után.



### 1. Allgemeine Informationen

- Der Spiegel mit LED-Beleuchtung ist ausschließlich für den Innenbereich bestimmt, für trockene Räume oder Räume mit erhöhter Luftfeuchtigkeit (z. B. Badezimmer), gemäß der angegebenen Schutzart (z. B. IP44).
- Das Gerät enthält eine nicht austauschbare LED-Lichtquelle – es ist verboten, das Beleuchtungssystem zu verändern oder eigenständig Reparaturen durchzuführen.
- Das Produkt ist nicht für den Außenbereich und nicht für Orte geeignet, die direkter Wasser- oder Hitzeeinwirkung ausgesetzt sind.

### 2. Elektrische Sicherheitsvorschriften

- Die Installation und der elektrische Anschluss eines Spiegels ohne Stecker dürfen nur von einer qualifizierten Elektrofachkraft mit entsprechender Berechtigung durchgeführt werden.
- Vor Beginn der Installation ist die Stromversorgung des betreffenden Stromkreises zu unterbrechen, an den der Spiegel angeschlossen wird.
- Der Spiegel muss an ein Stromnetz mit einer Nennspannung von 220–240 V AC / 50 Hz angeschlossen werden.
- Es ist sicherzustellen, dass alle Stromkabel in gutem technischen Zustand und unbeschädigt sind.
- Das eigenmächtige Öffnen des Gehäuses, das Verändern der elektrischen Installation oder das Austauschen von LED-Komponenten ist strengstens untersagt.
- Bei Beschädigung des Netzkabels, des Steckers oder der Leuchte ist das Gerät sofort vom Stromnetz zu trennen und der Verkäufer oder ein autorisierter Kundendienst zu kontaktieren.

### 3. Mechanische Montagehinweise

- Der Spiegel darf nur an stabilen, tragfähigen Wänden aus geeignetem Material (z. B. Beton, Ziegel, Blockstein) montiert werden.
- Für die Montage sind Dübel und Schrauben zu verwenden, die für die jeweilige Wandbeschaffenheit und das Gewicht des Spiegels geeignet sind.
- Vor dem Bohren ist zu prüfen, ob sich keine elektrischen Leitungen oder Wasserrohre an der Bohrstelle befinden.
- Der Spiegel muss so montiert werden, dass er stabil befestigt ist und ein versehentliches Abrutschen oder Herabfallen ausgeschlossen ist.
- Es ist verboten, sich an den Spiegel anzulehnen oder zusätzliche Gegenstände (z. B. Regale, Haken) daran zu befestigen.

### 4. Betriebsbedingungen

- Der Spiegel darf nur bestimmungsgemäß verwendet werden – als Einrichtungsgegenstand mit dekorativer oder zusätzlicher Beleuchtungsfunktion.
- Zur Reinigung der Glasoberfläche verwenden Sie ein weiches, feuchtes Tuch und milde Reinigungsmittel. Keine Lösungsmittel oder Scheuermittel verwenden.
- Die Leuchtelemente dürfen nicht abgedeckt oder verdeckt werden.
- Bei Unregelmäßigkeiten (z. B. Flackern des Lichts, Brandgeruch, Funkenbildung) das Gerät sofort vom Stromnetz trennen und den Verkäufer kontaktieren.



Dieses Gerät wurde aus hochwertigen Materialien und Komponenten hergestellt, die wiederverwertbar sind. Das Symbol "durchgestrichene Mülltonne" weist darauf hin, dass das Produkt gemäß der Richtlinie 2012/19/EU des Europäischen Parlaments und des Rates separat gesammelt werden muss. Dieses Kennzeichen bedeutet, dass elektrische und elektronische Geräte am Ende ihrer Lebensdauer nicht zusammen mit Haushaltsabfällen entsorgt werden dürfen. Der Benutzer ist verpflichtet, das Gerät an eine Sammelstelle für Altgeräte zu übergeben, wie z. B. an einen geeigneten Händler, eine lokale Sammelstelle oder eine kommunale Sammelstelle. Altgeräte können schädliche Auswirkungen auf die Umwelt und die menschliche Gesundheit haben, da sie potenziell gefährliche Stoffe, Mischungen oder Komponenten enthalten können. Haushalte spielen eine wichtige Rolle bei der Förderung der Wiederverwendung, Rückgewinnung und des Recyclings von Altgeräten und tragen so zum Schutz der Umwelt bei. Eine sorgfältige Nutzung von Kleinstelektronik hilft, wertvolle Rohstoffe zurückzugewinnen. Bei unsachgemäßer Entsorgung dieses Produkts können gemäß den nationalen Vorschriften Strafen verhängt werden.

### 1. Informations générales

- Le miroir avec éclairage LED est destiné uniquement à une utilisation en intérieur, dans des pièces sèches ou présentant une humidité élevée (par ex. salles de bains), conformément au degré de protection indiqué (par ex. IP44).
- L'appareil contient une source lumineuse LED non remplaçable – il est interdit de modifier le système d'éclairage ou d'essayer de le réparer soi-même.
- Ce produit n'est pas conçu pour une utilisation en extérieur ni pour des environnements exposés à l'eau directe ou à des températures élevées.

### 2. Consignes de sécurité électrique

- L'installation et le raccordement électrique d'un miroir sans fiche doivent être effectués uniquement par un électricien qualifié possédant les autorisations appropriées.
- Avant de commencer l'installation, coupez l'alimentation électrique du circuit auquel le miroir sera raccordé.
- Le miroir doit être connecté à un réseau électrique d'une tension nominale de 220–240 V AC / 50 Hz.
- Assurez-vous que les câbles d'alimentation sont en bon état et non endommagés.
- Il est strictement interdit d'ouvrir le boîtier, de modifier l'installation électrique ou de remplacer des composants LED.
- En cas de dommage au câble d'alimentation, à la fiche ou à l'appareil, débranchez immédiatement le miroir du courant et contactez le revendeur ou un service après-vente agréé.

### 3. Instructions de montage mécanique

- Le miroir doit être installé uniquement sur des murs stables et porteurs, fabriqués dans un matériau suffisamment résistant (par ex. béton, brique, parpaing).
- Utilisez des chevilles et des vis adaptées au type de support et au poids du miroir.
- Avant de percer, vérifiez qu'il n'y a pas de câbles électriques ni de conduites d'eau à l'emplacement prévu.
- Le miroir doit être suspendu de manière à garantir sa stabilité et à empêcher tout glissement ou chute accidentelle.
- Il est interdit de s'appuyer sur le miroir ou d'y fixer des éléments supplémentaires (par ex. étagères, crochets).

### 4. Conditions d'utilisation

- Utilisez le miroir uniquement conformément à sa destination – comme élément d'aménagement intérieur doté d'une fonction d'éclairage décoratif ou d'appoint.
- Pour nettoyer la surface en verre, utilisez un chiffon doux et humide et des produits nettoyants doux. N'utilisez ni solvants ni produits abrasifs.
- Ne couvrez ni n'obstruez les éléments lumineux.
- En cas d'anomalie (clignotement de la lumière, odeur de brûlé, étincelles), débranchez immédiatement l'appareil du courant et contactez le revendeur.



Cet équipement a été conçu avec des matériaux et composants de haute qualité, adaptés au recyclage.

Le symbole de la poubelle barrée indique que ce produit est soumis à une collecte sélective conformément à la directive 2012/19/UE du Parlement européen et du Conseil.

Cela signifie que les équipements électriques et électroniques, en fin de vie, ne doivent pas être jetés avec les déchets ménagers ordinaires. L'utilisateur doit remettre cet équipement à un centre de collecte agréé, tel qu'un magasin, un point de collecte local ou une organisation municipale. Les équipements usagés peuvent contenir des substances, mélanges ou composants dangereux ayant un impact négatif sur l'environnement et la santé humaine. Les ménages jouent un rôle important dans le réemploi, la récupération et le recyclage de ces équipements. Un comportement responsable contribue à préserver un environnement propre pour le bien commun. Une élimination inappropriée peut entraîner des sanctions conformément à la législation nationale.

### 1. Algemene informatie

- De spiegel met LED-verlichting is uitsluitend bedoeld voor gebruik binnenshuis, in droge ruimtes of ruimtes met verhoogde luchtvochtigheid (bijv. badkamers), in overeenstemming met de aangegeven beschermingsklasse (bijv. IP44).
- Het apparaat bevat een niet-vervangbare LED-lichtbron – het is verboden het verlichtingssysteem te wijzigen of zelf reparaties uit te voeren.
- Dit product is niet geschikt voor buitengebruik of voor plaatsen die worden blootgesteld aan direct watercontact of hoge temperaturen.

### 2. Elektrische veiligheidsinstructies

- De installatie en elektrische aansluiting van een spiegel zonder stekker mogen alleen worden uitgevoerd door een gekwalificeerde elektricien met de juiste bevoegdheden.
- Voordat u met de installatie begint, schakel de stroomtoevoer uit van de stroomkring waarop de spiegel zal worden aangesloten.
- De spiegel moet worden aangesloten op een elektrisch netwerk met een nominale spanning van 220–240 V AC / 50 Hz.
- Zorg ervoor dat alle voedingskabels in goede technische staat en onbeschadigd zijn.
- Het is ten strengste verboden de behuizing te openen, de elektrische installatie te wijzigen of LED-componenten te vervangen.
- Bij beschadiging van de kabel, stekker of armatuur moet het apparaat onmiddellijk van het stroomnet worden losgekoppeld en dient u contact op te nemen met de verkoper of een erkende servicedienst.

### 3. Mechanische installatie-instructies

- De spiegel mag alleen worden gemonteerd op stabiele, dragende muren, gemaakt van een geschikt en stevig materiaal (bijv. beton, baksteen, blokken).
- Gebruik pluggen en schroeven die geschikt zijn voor het type ondergrond en het gewicht van de spiegel.
- Controleer vóór het boren of er geen elektrische bedrading of waterleidingen achter de muur aanwezig zijn.
- De spiegel moet zo worden gemonteerd dat deze stabiel hangt en niet per ongeluk kan verschuiven of vallen.
- Leun niet tegen de spiegel en bevestig er geen extra elementen aan (bijv. planken, haken).

### 4. Gebruiksomstandigheden

- Gebruik de spiegel uitsluitend zoals bedoeld – als interieurelement met decoratieve of aanvullende verlichtingsfunctie.
- Gebruik voor het reinigen van het glasoppervlak een zachte, vochtige doek en milde schoonmaakmiddelen. Gebruik geen oplosmiddelen of schuurmiddelen.
- Bedek of blokkeer de verlichte onderdelen niet.
- Bij onregelmatigheden (zoals knipperend licht, brandgeur of vonken) schakel het apparaat onmiddellijk uit en neem contact op met de verkoper.



Dit product is ontworpen en vervaardigd met materialen en componenten van hoge kwaliteit die geschikt zijn voor hergebruik.

Het symbool van een doorgekrast afvalcontainer betekent dat het product onder de selectieve inzameling valt volgens Richtlijn 2012/19/EU van het Europees Parlement en de Raad.

Dit symbool geeft aan dat elektrische en elektronische apparatuur na gebruik niet met huishoudelijk afval mag worden weggegooid. De gebruiker moet het apparaat inleveren bij een inzamelpunt voor afgedankte elektrische en elektronische apparatuur, zoals een winkel, lokaal inzamelpunt of gemeentelijke faciliteit. Afgedankte apparatuur kan schadelijke stoffen bevatten die een negatief effect kunnen hebben op het milieu en de menselijke gezondheid. Huishoudens spelen een belangrijke rol in het bevorderen van hergebruik en recycling van afgedankte apparatuur, wat bijdraagt aan een schoon milieu. Foutieve verwijdering kan leiden tot boetes volgens de nationale wetgeving.

### 1. Bendroji informacija

- Veidrodis su LED apšvietimu yra skirtas naudoti tik patalpose, sausose arba padidintos drėgmės vietose (pvz., vonios kambariuose), laikantis nurodyto apsaugos laipsnio (pvz., IP44).
- Įrenginys turi nekeičiamas LED šviesos šaltinį – draudžiama savarankiškai keisti apšvietimo sistemą arba bandyti ją taisyti.
- Produktas neskirtas naudoti lauke ar vietose, kuriose gali tiesiogiai patekti vanduo arba aukšta temperatūra.

### 2. Elektros saugos reikalavimai

- Veidrodžio be kištuko elektros instaliaciją ir prijungimą gali atlikti tik kvalifikuotas elektrikas, turintis atitinkamą leidimą.
- Prieš pradėdant montavimą, būtina išjungti elektros tiekimą grandinėje, prie kurios bus prijungtas veidrodis.
- Veidrodis turi būti prijungtas prie elektros tinklo, kurio vardinė įtampa yra 220–240 V AC / 50 Hz.
- Įsitikinkite, kad visi maitinimo laidai yra geros techninės būklės ir nepažeisti.
- Griežtai draudžiama atidaryti korpusą, keisti elektros instaliaciją ar bandyti pakeisti LED komponentus.
- Jei pažeistas laidas, kištukas ar šviestuvai, įrenginį reikia nedelsiant atjungti nuo elektros tinklo ir kreiptis į pardavėją arba įgaliojotą servisą.

### 3. Mechaninio montavimo reikalavimai

- Veidrodis turi būti montuojamas tik ant tvirtų, laikančių sienų, pagamintų iš pakankamai stiprios medžiagos (pvz., betono, plytų, blokelių).
- Naudokite kaiščius ir varžtus, tinkamus sienos tipui ir veidrodžio svoriui.
- Prieš gręžiant būtina patikrinti, ar sienoje nėra elektros laidų ar vandentiekio vamzdžių.
- Veidrodis turi būti pritvirtintas taip, kad būtų stabilus ir negalėtų netyčia nuslysti ar nukristi.
- Negalima remtis į veidrodį ar tvirtinti prie jo papildomų elementų (pvz., lentynėlių, kabliukų).

### 4. Naudojimo sąlygos

- Veidrodį naudokite tik pagal paskirtį – kaip interjero elementą su dekoratyvinio arba pagalbinio apšvietimo funkcija.
- Veidrodžio stiklo paviršių valykite minkšta, drėgna šluoste ir švelniomis valymo priemonėmis. Nenaudokite tirpiklių ar abrazyvinių medžiagų.
- Neklokite ir neuždenkite šviesos elementų.
- Pastebėję veikimo sutrikimų (pvz., mirgėjimą, svilėsių kvapą, kibirkščiavimą), nedelsdami atjunkite įrenginį nuo elektros tinklo ir kreipkitės į pardavėją.



Šis įrenginys buvo sukurtas ir pagamintas iš aukštos kokybės medžiagų ir komponentų, kurie gali būti perdirbti. Perbraukto konteinerio simbolis rodo, kad produktas turi būti surenkamas atskirai pagal Europos Parlamento ir Tarybos Direktyvos 2012/19/ES nuostatas. Šis ženklas informuoja, kad elektros ir elektronikos įrenginiai po naudojimo negali būti išmetami su kitais namų ūkyje susidaranciais atliekomis.

Vartotojas privalo grąžinti įrenginį į vietą, kurioje surenkami naudoti elektros ir elektronikos įrenginiai, įskaitant parduotuvę, vietos surinkimo punktą ar savivaldybės įmonę. Naudotas įrenginys gali turėti kenksmingų medžiagų, mišinių ir komponentų, kurie gali turėti neigiamą poveikį aplinkai ir žmonių sveikatai. Namų ūkiai atlieka svarbų vaidmenį atliekų perdirbimo ir pakartotinio naudojimo procesuose. Netinkamai išmetus šį produktą, gali būti skiriamos baudos pagal nacionalinius teisės aktus.

### 1. Vispārīga informācija

- Spogulis ar LED apgaismojumu ir paredzēts tikai lietošanai telpās, sausās vai paaugstinātās mitruma vietās (piemēram, vannas istabās), atbilstoši norādītajai aizsardzības pakāpei (piemēram, IP44).
- Ierīcē ir nemaināms LED gaismas avots – ir aizliegts patstāvīgi mainīt apgaismojuma sistēmu vai mēģināt to salabot.
- Produkts nav paredzēts lietošanai ārā vai vietās, kur tas var nonākt tiešā saskarē ar ūdeni vai augstu temperatūru.

### 2. Elektriskās drošības noteikumi

- Spoguļa bez kontaktdakšas elektrisko uzstādīšanu un pieslēgšanu drīkst veikt tikai kvalificēts elektriķis ar atbilstošām pilnvarām.
- Pirms montāžas sākšanas atvienojiet elektrības padevi tajā ķēdē, pie kuras spogulis tiks pieslēgts.
- Spoguļi nepieciešams pieslēgt elektrotīklam ar nominālo spriegumu 220–240 V AC / 50 Hz.
- Pārlicinieties, ka visi barošanas vadi ir labā tehniskā stāvoklī un nav bojāti.
- Ir stingri aizliegts atvērt korpusu, mainīt elektrisko instalāciju vai nomainīt LED komponentes.
- Ja tiek bojāts kabelis, kontaktdakša vai gaismeklis, nekavējoties atvienojiet ierīci no elektrotīkla un sazinieties ar pārdevēju vai pilnvarotu servisu.

### 3. Mehāniskās uzstādīšanas noteikumi

- Spogulis jāuzstāda tikai uz stabilām, nesošām sienām, kas izgatavotas no pietiekami izturīga materiāla (piemēram, betona, ķieģeļiem, blokiem).
- Uzstādīšanai izmantojiet dībeļus un skrūves, kas atbilst sienas tipam un spoguļa svaram.
- Pirms urbšanas pārbaudiet, vai sienā neatrodas elektrības vadi vai ūdens caurules.
- Spoguļim jābūt piestiprinātam tā, lai tas būtu stabils un nevarētu nejauši noslidēt vai nokrist.
- Nedrīkst atspiesties pret spoguļi vai pievienot tam papildu elementus (piemēram, plauktus, āķus).

### 4. Lietošanas nosacījumi

- Spoguļi drīkst lietot tikai paredzētajam mērķim – kā interjera elementu ar dekoratīvu vai papildapgaismojuma funkciju.
- Lai notīrītu stikla virsmu, izmantojiet mikstu, mitru drānu un vieglus tīrīšanas līdzekļus. Nelietojiet šķīdinātājus vai abrazīvus tīrīšanas līdzekļus.
- Nesedziet un neaizklājiet apgaismojuma elementus.
- Ja tiek pamanītas darbības novirzes (piemēram, mirgojoša gaisma, deguma smaka, dzirksteļošana), nekavējoties atvienojiet ierīci no elektrotīkla un sazinieties ar pārdevēju.



Šī ierīce ir izstrādāta un izgatavota no augstas kvalitātes materiāliem un komponentiem, kas ir piemēroti atkārtotai izmantošanai.

Pārsvītrotā konteineru simbols norāda, ka produkts ir jāiznīcina atsevišķi saskaņā ar Eiropas Parlamenta un Padomes direktīvas 2012/19/ES nosacījumiem.

Šis simbols norāda, ka pēc lietošanas elektriskie un elektroniskie iekārtas nevar tikt izmestas kopā ar citiem mājāsaimniecības atkritumiem. Lietotājam ir pienākums nogādāt ierīci uz vietu, kas veic lietotu elektrisko un elektronisko iekārtu savākšanu, tostarp uz attiecīgo veikalu, vietējo savākšanas punktu vai pašvaldības iestādi. Lietotās ierīces var saturēt kaitīgas vielas, maisījumus un komponentus, kas var negatīvi ietekmēt vidi un cilvēku veselību. Mājāsaimniecībā ir svarīga loma atkārtotā izmantošanā un atkritumu pārstrādē. Ja produkts tiek iznīcināts nepareizi, var tikt piemērotas soda sankcijas saskaņā ar valsts tiesību aktiem.

### 1. Üldteave

- LED-valgustusega peegel on mõeldud ainult siseruumides kasutamiseks, kuivades või suurema niiskusega ruumides (nt vannitubades), vastavalt märgitud kaitseklassile (nt IP44).
- Seadmel on vahetatamatu LED-valgusallikas – valgussüsteemi muutmise või iseseisev remontimine on keelatud.
- Toode ei ole mõeldud välitingimustes kasutamiseks ega kohtadesse, kus see võib sattuda otsesesse kontakti vee või kõrge temperatuuriga.

### 2. Elektrihoituse nõuded

- Ilma pistikuta peegli elektripaigaldust ja ühendamist võib teha ainult kvalifitseeritud elektrik, kellel on vastav luba.
- Enne paigaldamist tuleb väljalülitada vooluring, millega peegel ühendatakse.
- Peegel tuleb ühendada elektrivõrku, mille nimipinge on 220–240 V AC / 50 Hz.
- Veenduge, et kõik toitekaablid on tehniliselt korras ja vigastamata.
- On rangelt keelatud avada korpus, muuta elektripaigaldust või vahetada LED-komponente.
- Kui toitekaabel, pistik või valgusti on kahjustatud, tuleb seade kohe vooluvõrgust lahti ühendada ja võtta ühendust müüja või volitatud hooldusteenusega.

### 3. Mehaanilise paigalduse juhised

- Peegel tuleb paigaldada ainult stabiilsele, kandevalde seinale, mis on valmistatud piisava tugevusega materjalist (nt betoon, tellis, plokk).
- Paigaldamiseks kasutage tüübleid ja kruvisid, mis sobivad seinale tüüpi ja peegli kaaluga.
- Enne puurimist kontrollige, et seinale ei oleks elektrijuhtmeid ega veetorusid.
- Peegel tuleb kinnitada nii, et see oleks stabiilne ega saaks juhuslikult nihkuda või alla kukkuda.
- Peegli ei tohi toetuda ega kinnitada täiendavaid elemente (nt riideid, nagisid).

### 4. Kasutustingimused

- Peeglit tuleb kasutada ainult ettenähtud otstarbel – kui sisekujunduselementi dekoratiivse või abivalgustuse funktsiooniga.
- Klaaspinna puhastamiseks kasutage pehmet, niisket lappi ja õrnaid puhastusvahendeid. Ärge kasutage lahusteid ega abrasiivseid puhastusvahendeid.
- Ärge katke ega varjake valgustuselemente.
- Kui täheldate kõrvalekaldeid (nt vilkuv valgus, kõrbelõhn, sädemed), lülitage seade kohe vooluvõrgust välja ja võtke ühendust müüjaga.



Kasutusjuhendi lisainfo jäätmekäitluse kohta: Toode on valmistatud kvaliteetsetest materjalidest ja komponentidest, mis sobivad taaskasutamiseks.

Ristiga prügikasti sümbol näitab, et see toode kuulub Euroopa Parlamendi ja nõukogu direktiivi 2012/19/EL alusel eraldi kogumise alla.

See tähendab, et elektri- ja elektroonikajäätmeid ei tohi koos majapidamisjäätmetega ära visata. Kasutaja on kohustatud viima seadme jäätmekogumispunkti või tagastama selle müügikohta, kohaliku jäätmekogumispunkti või omavalitsuse hallatavasse kogumiskohta. Valesiti kõrvaldatud toode võib sisaldada ohtlikke aineid, mis kahjustavad keskkonda ja inimeste tervist.

Korralik jäätmekäitlus aitab kaasa materjalide taaskasutusele ja keskkonna puhtuse säilitamisele.

### 1. Informații generale

- Oglinda cu iluminare LED este destinată exclusiv utilizării în interior, în încăperi uscate sau cu umiditate ridicată (de exemplu, băi), conform clasei de protecție declarate (de exemplu, IP44).
- Dispozitivul conține o sursă de lumină LED nereglabilă – este interzisă modificarea sistemului de iluminare sau încercarea de a-l repara pe cont propriu.
- Produsul nu este destinat utilizării în exterior și nici în locuri expuse contactului direct cu apa sau la temperaturi ridicate.

### 2. Instrucțiuni de siguranță electrică

- Montarea și conectarea electrică a unei oglinzi fără fișă trebuie realizată numai de către un electrician calificat, care deține autorizațiile necesare.
- Înainte de a începe montajul, deconectați alimentarea cu energie electrică a circuitului la care va fi conectată oglinda.
- Oglinda trebuie conectată la o rețea electrică cu o tensiune nominală de 220–240 V AC / 50 Hz.
- Asigurați-vă că toate cablurile de alimentare sunt în stare tehnică bună și neavariate.
- Este strict interzis să deschideți carcasa, să modificați instalația electrică sau să înlocuiți componentele LED.
- Dacă firul de alimentare, fișa sau corpul de iluminat sunt deteriorate, deconectați imediat dispozitivul de la rețea și contactați vânzătorul sau un service autorizat.

### 3. Instrucțiuni de montaj mecanic

- Oglinda trebuie montată numai pe pereți stabili și rezistenți, fabricați din materiale suficient de solide (de exemplu, beton, cărămidă, blocuri).
- Pentru montaj, utilizați dibluri și șuruburi adecvate tipului de perete și greutateii oglinzii.
- Înainte de găurire, verificați dacă în perete nu trec cabluri electrice sau conducte de apă.
- Oglinda trebuie montată astfel încât să fie stabilă și să nu poată aluneca sau cădea accidental.
- Nu vă sprijiniți de oglindă și nu atașați elemente suplimentare (de exemplu, rafturi, cărlige).

### 4. Condiții de utilizare

- Utilizați oglinda numai conform destinației – ca element de mobilier interior cu funcție de iluminare decorativă sau suplimentară.
- Pentru curățarea suprafeței de sticlă, folosiți o cârpă moale și umedă și soluții de curățare delicate. Nu utilizați solvenți sau substanțe abrazive.
- Nu acoperiți și nu obstrucționați elementele de iluminat.
- Dacă observați nereguli (cum ar fi palpăirea luminii, miros de ars sau scântei), deconectați imediat dispozitivul de la rețea și contactați vânzătorul.



Acest echipament a fost proiectat și fabricat din materiale și componente de înaltă calitate, care pot fi reciclate.

Simbolul containerului tăiat indică faptul că produsul face obiectul colectării selective, conform Directivei 2012/19/UE a Parlamentului European și a Consiliului.

Acest simbol indică faptul că echipamentele electrice și electronice nu trebuie eliminate împreună cu deșeurile menajere. Utilizatorul are obligația de a preda produsul la un centru de colectare autorizat, un magazin specializat sau o unitate municipală. Echipamentele uzate pot avea un impact negativ asupra mediului și sănătății umane din cauza substanțelor periculoase conținute. Participarea gospodăriilor la colectarea selectivă contribuie la reutilizarea și reciclarea resurselor. În caz de eliminare necorespunzătoare, se pot aplica sancțiuni conform legislației naționale.

### 1. Informazioni generali

- Lo specchio con illuminazione LED è destinato esclusivamente all'uso interno, in ambienti asciutti o con elevata umidità (ad esempio bagni), in conformità al grado di protezione dichiarato (ad esempio IP44).
- Il dispositivo contiene una sorgente luminosa LED non sostituibile – è vietato modificare il sistema di illuminazione o tentare di ripararlo autonomamente.
- Il prodotto non è adatto all'uso esterno né a luoghi esposti a contatto diretto con acqua o ad alte temperature.

### 2. Istruzioni di sicurezza elettrica

- L'installazione e il collegamento elettrico di uno specchio senza spina devono essere eseguiti solo da un elettricista qualificato, in possesso delle necessarie autorizzazioni.
- Prima di iniziare l'installazione, disconnettere l'alimentazione elettrica del circuito a cui sarà collegato lo specchio.
- Lo specchio deve essere collegato a un impianto elettrico con tensione nominale di 220–240 V AC / 50 Hz.
- Assicurarsi che tutti i cavi di alimentazione siano in buone condizioni tecniche e non danneggiati.
- È severamente vietato aprire l'involucro, modificare l'impianto elettrico o sostituire i componenti LED.
- In caso di danneggiamento del cavo di alimentazione, della spina o del corpo illuminante, scollegare immediatamente il dispositivo dalla rete elettrica e contattare il rivenditore o un centro di assistenza autorizzato.

### 3. Istruzioni per il montaggio meccanico

- Lo specchio deve essere montato solo su pareti stabili e portanti, realizzate con materiale sufficientemente resistente (ad esempio cemento, mattoni, blocchi).
- Per il montaggio utilizzare tasselli e viti adatti al tipo di superficie e al peso dello specchio.
- Prima di forare, verificare che nella parete non vi siano cavi elettrici o tubazioni dell'acqua.
- Lo specchio deve essere installato in modo da garantire stabilità ed evitare scivolamenti o cadute accidentali.
- Non appoggiarsi allo specchio e non fissare elementi aggiuntivi (ad esempio mensole, ganci).

### 4. Condizioni di utilizzo

- Utilizzare lo specchio solo secondo la sua destinazione – come elemento d'arredo con funzione di illuminazione decorativa o ausiliaria.
- Per la pulizia della superficie in vetro, utilizzare un panno morbido e umido e detergenti delicati. Non utilizzare solventi né prodotti abrasivi.
- Non coprire né ostruire gli elementi luminosi.
- In caso di anomalie (come sfarfallio della luce, odore di bruciato o scintille), scollegare immediatamente il dispositivo dalla rete elettrica e contattare il rivenditore.



Questo prodotto è stato progettato e realizzato con materiali e componenti di alta qualità che possono essere riutilizzati. Il simbolo del contenitore barrato indica che il prodotto è soggetto a raccolta differenziata secondo la Direttiva 2012/19/UE del Parlamento Europeo e del Consiglio.

Questo marchio informa che i dispositivi elettrici ed elettronici, al termine del loro ciclo di vita, non devono essere smaltiti con i rifiuti domestici. L'utente ha l'obbligo di restituire il prodotto a un centro di raccolta autorizzato di apparecchiature elettriche ed elettroniche, che faccia parte di un sistema di raccolta di tali rifiuti, come un negozio, un punto di raccolta locale o una struttura comunale.

L'apparecchio usato può avere un impatto negativo sull'ambiente e sulla salute umana a causa della potenziale presenza di sostanze pericolose. Le famiglie svolgono un ruolo importante nel contribuire al riutilizzo e al riciclo, riducendo i rifiuti e favorendo il recupero di materiali. Se il prodotto non viene smaltito correttamente, possono essere applicate sanzioni secondo la legislazione nazionale.

### 1. Обща информация

- Огледалото с LED осветление е предназначено само за вътрешна употреба, в сухи помещения или в помещения с повишена влажност (напр. бани), съгласно декларирания клас на защита (напр. IP44).
- Устройството съдържа несменяем LED източник на светлина – не се допуска самостоятелна намеса в осветителната система или опити за нейния ремонт.
- Продуктът не е предназначен за външна употреба или за места, изложени на директен контакт с вода или висока температура.

### 2. Електрическа безопасност

- Монтажът и електрическото свързване на огледало без щепсел трябва да се извършват само от квалифициран електротехник с необходимите правомощия.
- Преди започване на монтажа изключете захранването на електрическата верига, към която ще бъде свързано огледалото.
- Огледалото трябва да бъде свързано към електрическа мрежа с номинално напрежение 220–240 V AC / 50 Hz.
- Уверете се, че всички захранващи кабели са в добро техническо състояние и не са повредени.
- Строго е забранено да се отваря корпусът, да се променя електрическата инсталация или да се подменят LED компонентите.
- Ако кабелът, щепселът или осветителното тяло са повредени, изключете устройството от електрическата мрежа и се свържете с търговеца или оторизиран сервиз.

### 3. Механичен монтаж

- Огледалото трябва да се монтира само върху стабилни, носещи стени, изработени от материал с достатъчна здравина (напр. бетон, тухла, блок).
- За монтажа използвайте дюбели и винтове, подходящи за типа стена и теглото на огледалото.
- Преди пробиване проверете дали в стената няма електрически кабели или водопроводи.
- Огледалото трябва да бъде монтирано така, че да се гарантира стабилност и да се предотврати случайно приплъзване или падане.
- Не се облягайте на огледалото и не прикрепяйте допълнителни елементи (напр. рафтове, закачалки).

### 4. Условия за експлоатация

- Огледалото трябва да се използва само по предназначение – като елемент от интериора с декоративна или помощна осветителна функция.
- За почистване на стъклената повърхност използвайте мека, влажна кърпа и нежни почистващи препарати. Не използвайте разтворители или абразивни вещества.
- Не покривайте и не закривайте осветителните елементи.
- Ако забележите нередности (като премигване на светлината, мирис на изгоряло или искрене), незабавно изключете устройството от захранването и се свържете с търговеца.



Това означение информира, че електрическите и електронните уреди след период на употреба не могат да бъдат изхвърляни заедно с други отпадъци от домакинството.

Потребителят е длъжен да предаде оборудването на организация, която събира отпадъци от електрически и електронни уреди, създаваща система за събиране на такива отпадъци, включително в съответния магазин, местен пункт за събиране или общинска единица. Използваното оборудване може да има вредно въздействие върху околната среда и здравето на хората поради потенциалното съдържание на опасни вещества, смеси и компоненти. Домашните потребители играят важна роля в повторната употреба и рециклирането на излезли от употреба уреди. На този етап се формират нагласи, които влияят на поведението по отношение на общото благо, каквото е чистата природна среда. Домакинствата също са един от по-големите потребители на малки уреди и разумното им управление влияе на възстановяването на вторични суровини. При неправилно изхвърляне на този продукт могат да бъдат наложени санкции съгласно националното законодателство.

**ESP**

### 1. Información general

- El espejo con iluminación LED está destinado exclusivamente para uso en interiores, en espacios secos o con alta humedad (por ejemplo, baños), de acuerdo con el grado de protección declarado (por ejemplo, IP44).
- El dispositivo contiene una fuente de luz LED no reemplazable – no se debe modificar el sistema de iluminación ni intentar repararlo por cuenta propia.
- El producto no está diseñado para uso en exteriores ni para lugares expuestos al contacto directo con el agua o a altas temperaturas.

### 2. Normas de seguridad eléctrica

- La instalación y conexión eléctrica de un espejo sin enchufe debe realizarse únicamente por un electricista cualificado, con la debida autorización profesional.
- Antes de comenzar la instalación, desconecte la alimentación eléctrica del circuito al que se conectará el espejo.
- El espejo debe conectarse a una red eléctrica con una tensión nominal de 220–240 V AC / 50 Hz.
- Asegúrese de que todos los cables de alimentación estén en buen estado técnico y sin daños.
- Está terminantemente prohibido abrir la carcasa, modificar la instalación eléctrica o sustituir componentes LED.
- Si el cable de alimentación, el enchufe o la luminaria están dañados, desconecte inmediatamente el dispositivo de la corriente y póngase en contacto con el vendedor o un servicio técnico autorizado.

### 3. Instrucciones de montaje mecánico

- El espejo debe instalarse solo en paredes estables y resistentes, fabricadas con materiales de suficiente solidez (por ejemplo, hormigón, ladrillo, bloque).
- Utilice tacos y tornillos adecuados al tipo de pared y al peso del espejo.
- Antes de perforar, compruebe que en la pared no haya cables eléctricos ni tuberías de agua.
- El espejo debe colgarse de manera que se garantice su estabilidad y se evite cualquier deslizamiento o caída accidental.
- No se apoye en el espejo ni cuelgue de él elementos adicionales (por ejemplo, estantes, ganchos).

### 4. Condiciones de uso

- El espejo debe utilizarse únicamente según su propósito: como elemento decorativo de interior con función de iluminación decorativa o auxiliar.
- Para limpiar la superficie de vidrio, utilice un paño suave y húmedo y productos de limpieza suaves. No use disolventes ni productos abrasivos.
- No cubra ni bloquee los elementos de iluminación.
- Si observa anomalías (como parpadeo de la luz, olor a quemado o chispas), desconecte inmediatamente el dispositivo de la corriente eléctrica y póngase en contacto con el vendedor.



Este equipo ha sido diseñado y fabricado con materiales y componentes de alta calidad, aptos para su reutilización.

El símbolo del contenedor tachado de residuos significa que el producto está sujeto a recogida selectiva de acuerdo con la Directiva 2012/19/UE del Parlamento Europeo y del Consejo.

Este marcado indica que los equipos eléctricos y electrónicos, al final de su vida útil, no deben ser desechados junto con otros residuos domésticos. El usuario está obligado a entregar el equipo a un punto de recogida de residuos de equipos eléctricos y electrónicos, incluyendo a la tienda adecuada, un punto de recogida local o una unidad municipal. Los equipos viejos pueden tener un impacto perjudicial en el medio ambiente y la salud humana debido a la posible presencia de sustancias peligrosas, mezclas y componentes. Los hogares desempeñan un papel importante en contribuir a la reutilización y recuperación, incluida la recuperación de materiales reciclables. En esta etapa, se fomenta el comportamiento que impacta en la preservación del bien común: un entorno natural limpio. Los hogares también son uno de los mayores usuarios de equipos pequeños, y un manejo racional de estos contribuye a la recuperación de materias primas secundarias. En caso de eliminación incorrecta de este producto, pueden imponerse sanciones conforme a la legislación nacional.

**POR**

### 1. Informações gerais

- O espelho com iluminação LED destina-se exclusivamente a utilização em interiores, em ambientes secos ou com humidade elevada (por exemplo, casas de banho), de acordo com o grau de proteção declarado (por exemplo, IP44).
- O dispositivo contém uma fonte de luz LED não substituível – é proibido modificar o sistema de iluminação ou tentar repará-lo por conta própria.
- O produto não é adequado para uso no exterior, nem em locais expostos a contacto direto com a água ou a altas temperaturas.

### 2. Regras de segurança elétrica

- A instalação e ligação elétrica de um espelho sem ficha deve ser realizada apenas por um electricista qualificado, devidamente autorizado.
- Antes de iniciar a instalação, desligue a alimentação elétrica do circuito ao qual o espelho será ligado.
- O espelho deve ser ligado a uma instalação elétrica com tensão nominal de 220–240 V AC / 50 Hz.
- Certifique-se de que todos os cabos de alimentação estão em bom estado técnico e sem danos.
- É estritamente proibido abrir a carcaça, modificar a instalação elétrica ou substituir componentes LED.
- Se o cabo de alimentação, a ficha ou o candeeiro estiverem danificados, desligue imediatamente o dispositivo da corrente elétrica e contacte o vendedor ou um centro de assistência autorizado.

### 3. Instruções de montagem mecânica

- O espelho deve ser montado apenas em paredes estáveis e resistentes, feitas de material suficientemente sólido (por exemplo, betão, tijolo, bloco).
- Para a montagem, utilize buchas e parafusos adequados ao tipo de parede e ao peso do espelho.
- Antes de furar, verifique se na parede não passam cabos elétricos nem canalizações de água.
- O espelho deve ser instalado de forma a garantir estabilidade e evitar deslizamentos ou quedas acidentais.
- Não se apoie no espelho nem fixe nele elementos adicionais (por exemplo, prateleiras, ganchos).

### 4. Condições de utilização

- Utilize o espelho apenas conforme a sua finalidade – como elemento decorativo de interior com função de iluminação decorativa ou auxiliar.
- Para limpar a superfície de vidro, utilize um pano macio e húmido e detergentes suaves. Não utilize solventes nem produtos abrasivos.
- Não cubra nem obstrua os elementos de iluminação.
- Se detetar anomalias (como cintilação da luz, cheiro a queimado ou faíscas), desligue imediatamente o dispositivo da corrente elétrica e contacte o vendedor.



Este equipamento foi projetado e fabricado com materiais e componentes de alta qualidade, adequados para reutilização.

O símbolo do recipiente riscado de resíduos significa que o produto está sujeito à coleta seletiva de acordo com a Diretiva 2012/19/UE do Parlamento Europeu e do Conselho.

Este símbolo indica que os equipamentos elétricos e eletrônicos, após o fim de sua vida útil, não podem ser descartados com outros resíduos domésticos. O usuário é obrigado a entregar o equipamento a um ponto de coleta de equipamentos elétricos e eletrônicos usados, incluindo na loja adequada, ponto de coleta local ou unidade municipal. Os equipamentos usados podem ter um impacto prejudicial no meio ambiente e na saúde humana devido à possível presença de substâncias perigosas, misturas e componentes. Os lares desempenham um papel importante na contribuição para a reutilização e recuperação, incluindo a reciclagem de equipamentos usados. Nessa fase, forma-se a mentalidade que influencia o comportamento em relação ao bem comum, que é um ambiente natural limpo. Os lares também são um dos maiores usuários de equipamentos pequenos, e a gestão racional desses equipamentos contribui para a recuperação de matérias-primas secundárias. Caso o produto seja descartado de forma inadequada, podem ser aplicadas sanções conforme a legislação nacional.

### 1. Splošne informacije

- Ogledalo z LED osvetlitvijo je namenjeno izključno za notranjo uporabo, v suhih prostorih ali prostorih z višjo vlažnostjo (npr. kopalnice), v skladu s deklarirano stopnjo zaščite (npr. IP44).
- Naprava vsebuje ne zamenljivo LED svetlobno telo – ni dovoljeno samostojno posegati v osvetlitveni sistem ali poskušati popraviti.
- Izdelek ni namenjen zunanji uporabi ali mestom, kjer je izpostavljen neposrednemu stiku z vodo ali visokim temperaturam.

### 2. Navodila za električno varnost

- Namestitev in električna povezava ogledala brez vtiča sme biti izvedena samo s strani usposobljenega električarja z ustreznimi pooblastili.
- Pred začetkom montaže izključite napajanje v vezju, na katerega bo priključeno ogledalo.
- Ogledalo je potrebno priključiti na električno omrežje z nazivno napetostjo 220–240 V AC / 50 Hz.
- Prepričajte se, da so vsi napajalni kabli v dobrem tehničnem stanju in nepoškodovani.
- Strogo je prepovedano odpirati ohišje, spreminjati električno napeljavo ali menjati LED komponente.
- Če je kabel, vtič ali svetilka poškodovana, takoj odklopite napravo iz omrežja in se obrnite na prodajalca ali pooblaščen servis.

### 3. Navodila za mehansko montažo

- Ogledalo je treba namestiti samo na stabilne, nosilne stene, izdelane iz dovolj trdnega materiala (npr. beton, opeka, blok).
- Za montažo uporabite tiplce in vijake, primerno za vrsto stene in težo ogledala.
- Pred vrtanjem preverite, ali v steni ni električnih vodnikov ali vodovodnih cevi.
- Ogledalo mora biti nameščeno tako, da je stabilno in preprečuje nenamerno zdrs ali padec.
- Ne naslanjajte se na ogledalo in nanj ne pritrđite dodatnih elementov (npr. polic, kljuk).

### 4. Pogoji uporabe

- Ogledalo uporabljajte samo za njegov namen – kot element notranje opreme z dekorativno ali pomožno funkcijo osvetlitve.
- Za čiščenje steklene površine uporabite mehko, vlažno krpo in blage čistilne pripravke. Ne uporabljajte topil ali abrazivnih sredstev.
- Ne pokrivajte in ne blokirajte svetlobnih elementov.
- Če opazite nepravilnosti (npr. utripanje svetlobe, vonj po zažganem ali iskrjenje), takoj izklopite napravo iz omrežja in se obrnite na prodajalca.



Takšno označevanje pomeni, da električni in elektronski aparati po obdobju uporabe ne smejo biti zavrženi skupaj z drugimi odpadki iz gospodinjstva.

Uporabnik je dolžan izdelek oddati subjektu, ki zbira odpadno električno in elektronsko opremo, ki tvori sistem zbiranja tovrstnih odpadkov, vključno z ustrežno trgovino, lokalno zbiralnico ali občinsko enoto. Odpadna oprema lahko škodljivo vpliva na okolje in zdravje ljudi zaradi morebitne vsebnosti nevarnih snovi, mešanic in sestavnih delov. Gospodinjstva igrajo pomembno vlogo pri prispevanju k ponovni uporabi in reciklaži, vključno z reciklažo odpadne opreme. Na tej stopnji oblikujemo vedenja, ki vplivajo na ohranjanje skupnega dobrega, kot je čisto naravno okolje. Gospodinjstva so tudi eden večjih uporabnikov manjše opreme, racionalno ravnanje z njo pa vpliva na reciklažo sekundarnih surovin. V primeru nepravilne odstranitve tega izdelka so lahko naložene kazni v skladu z nacionalno zakonodajo.

### 1. Opće informacije

- Ogledalo s LED osvetljenjem namijenjeno je isključivo za unutarnju upotrebu, u suhim prostorijama ili prostorijama s povećanom vlagom (npr. kupaonice), u skladu s deklariranom razinom zaštite (npr. IP44).
- Uređaj sadrži neizmjenjiv LED izvor svjetla – zabranjeno je samostalno intervenirati u sustav rasvjete ili pokušavati popravak.
- Proizvod nije namijenjen za vanjsku uporabu niti za mjesta izložena izravnom kontaktu s vodom ili visokim temperaturama.

### 2. Pravila električne sigurnosti

- Montažu i električno spajanje ogledala bez utikača smije izvršiti samo kvalificirani električar s odgovarajućim ovlaštenjima.
- Prije početka montaže, isključite napajanje na strujnom krugu na koji će se spojiti ogledalo.
- Ogledalo treba spojiti na električnu mrežu s nazivnim naponom 220–240 V AC / 50 Hz.
- Provjerite jesu li svi napojni kabli u ispravnom tehničkom stanju i neoštećeni.
- Strogo je zabranjeno otvarati kućište, mijenjati električnu instalaciju ili zamjenjivati LED komponente.
- Ako su kabel, utikač ili svjetiljka oštećeni, odmah isključite uređaj iz napajanja i kontaktirajte prodavača ili ovlašteni servis.

### 3. Upute za mehaničku montažu

- Ogledalo treba montirati samo na stabilne, nosive zidove, izrađene od materijala dovoljne čvrstoće (npr. beton, cigla, blok).
- Za montažu koristite tiple i vijke prikladne za vrstu zida i težinu ogledala.
- Prije bušenja provjerite da u zidu nema električnih kabela niti vodovodnih cijevi.
- Ogledalo mora biti postavljeno tako da bude stabilno i sprječava slučajno klizanje ili pad.
- Nemojte se oslanjati na ogledalo niti na njega pričvršćivati dodatne elemente (npr. police, kuke).

### 4. Uvjeti korištenja

- Ogledalo koristite samo u skladu s namjenom – kao element unutarnjeg uređenja s dekorativnom ili pomoćnom funkcijom osvjjetljenja.
- Za čišćenje staklene površine koristite mekanu, vlažnu krpu i blage sredstvima za čišćenje. Ne koristite otapala ili abrazivne tvari.
- Ne prekrivajte niti blokirajte svjetlosne elemente.
- Ako primijetite nepravilnosti (npr. treperenje svjetla, miris paljevine ili iskrice), odmah isključite uređaj iz napajanja i kontaktirajte prodavača.



Ova oprema je dizajnirana i izrađena od visokokvalitetnih materijala i komponenti koji se mogu ponovno koristiti.

Simbol prekrštenog kontejnera za otpad znači da proizvod podliježe selektivnom prikupljanju u skladu s Direktivom Europskog parlamenta i Vijeća 2012/19/EU.

Takvo označavanje znači da električna i elektronička oprema, nakon razdoblja uporabe, ne smije biti odbačena zajedno s drugim kućnim otpadom. Korisnik je obavezan predati opremu subjektu koji prikuplja otpadnu električnu i elektroničku opremu, koji je u sustavu prikupljanja takvog otpada, uključujući odgovarajuću trgovinu, lokalnu točku za prikupljanje ili jedinicu općine. Otpadna oprema može imati štetan utjecaj na okoliš i ljudsko zdravlje zbog mogućeg sadržaja opasnih tvari, smjesa i komponenti. Kućanstva igraju važnu ulogu u doprinosu ponovnoj uporabi i uporabi, uključujući reciklažu, otpadne opreme. U ovoj fazi razvijaju se stavovi koji utječu na ponašanje u zajedničkom interesu, a to je čisti okoliš. Kućanstva su također jedan od većih korisnika male opreme i racionalno upravljanje njome utječe na uporabu sekundarnih sirovina. U slučaju nepravilnog zbrinjavanja ovog proizvoda, mogu se izreći kazne u skladu s nacionalnim zakonodavstvom.

## 1. Yleistä tietoa

- LED-valaistulla peilillä on tarkoitus käyttää vain sisätiloissa, kuivissa tiloissa tai tiloissa, joissa on korkea kosteus (esim. kylpyhuoneet), ilmoitetun suojausluokan mukaisesti (esim. IP44).
- Laitteessa on vaihdeton LED-valonlähde – valaistusjärjestelmää ei saa muuttaa eikä sitä saa yrittää korjata itse.
- Tuote ei sovellu ulkokäyttöön eikä paikkoihin, joissa se altistuu suoralle vedelle tai korkealle lämpötilalle.

## 2. Sähköturvallisuusohjeet

- Pistokkeettoman peilin asennuksen ja sähkökytkennän saa suorittaa vain pätevä sähköasentaja, jolla on asianmukaiset valtuudet.
- Ennen asennuksen aloittamista katkaise virta siihen virtapiiriin, johon peili liitetään.
- Peili tulee liittää sähköverkkoon, jonka nimellisjännite on 220–240 V AC / 50 Hz.
- Varmista, että kaikki virtakaapelit ovat teknisesti hyvässä kunnossa eivätkä ole vaurioituneet.
- Peilin kotelon avaaminen, sähköasennuksen muuttaminen tai LED-komponenttien vaihtaminen on täysin kielletty.
- Jos virtajohto, pistoke tai valaisin on vaurioitunut, irrota laite välittömästi sähköverkosta ja ota yhteyttä myyjään tai valtuutettuun huoltoon.

## 3. Mekaanisen asennuksen ohjeet

- Peili tulee asentaa vain vakaalle, kantavalle seinälle, joka on valmistettu riittävän kestävästä materiaalista (esim. betoni, tiili, lohko).
- Asennuksessa tulee käyttää tulppia ja ruuveja, jotka sopivat seinämateriaalille ja peilin painolle.
- Ennen poraamista tarkista, että seinässä ei kulje sähköjohtoja tai vesiputkia.
- Peilin on oltava asennettuna siten, että se on vakaa eikä voi liukua tai pudota vahingossa.
- Älä nojaa peiliin äläkä kiinnitä siihen lisäosia (esim. hyllyjä, koukkuja).

## 4. Käyttöolosuhteet

- Käytä peiliä vain sen tarkoituksen mukaisesti – sisustuselementtinä, jossa on koristeellinen tai lisävalaistuksen toiminto.
- Lasipinnan puhdistamiseen käytä pehmeää, kosteaa liinaa ja miedosti puhdistavia aineita. Älä käytä liuottimia tai hankaavia aineita.
- Älä peitä tai estä valaistuselementtejä.
- Jos havaitset häiriöitä (esim. valon välkkymistä, palaneen hajua tai kipinäitä), irrota laite heti sähköverkosta ja ota yhteyttä myyjään.



Tämä laite on suunniteltu ja valmistettu korkealaatuisista materiaaleista ja komponenteista, jotka ovat kierrätettävissä. Ylikierretyn jäteastiatunnuksen symboli tarkoittaa, että tuote kuuluu valikoivaan keräykseen Euroopan parlamentin ja neuvoston direktiivin 2012/19/EU mukaisesti.

Tällainen merkintä tarkoittaa, että sähkölaitteet ja elektroniset laitteet eivät saa päätyä kotitalousjätteen mukana käytön jälkeen. Käyttäjän on palautettava laite jätteiden keräysjärjestelmän tarjoajalle, kuten kauppaan, paikalliseen keräyspisteeseen tai kunnalliseen pisteeseen. Käytöstä poistettu laite voi vaikuttaa ympäristöön ja ihmisten terveyteen vaarallisten aineiden, seosten ja osien vuoksi. Kotitaloudet näyttelevät tärkeää roolia laitteiden uudelleenkäytön ja kierrätyksen edistämässä, ja se vaikuttaa yhteiseen hyvään, joka on puhdas ympäristö. Kotitaloudet ovat myös merkittäviä pienten laitteiden käyttäjiä, ja järkevä käyttö voi parantaa kierrätyksen tehokkuutta. Virheellisestä hävittämisestä voi seurata kansallisen lainsäädännön mukaisia sanktioita.

## 1. Γενικές πληροφορίες

- Ο καθρέφτης με LED φωτισμό προορίζεται αποκλειστικά για εσωτερική χρήση, σε ξηρούς χώρους ή χώρους με υψηλή υγρασία (π.χ. μπάνια), σύμφωνα με την δηλωμένη κλάση προστασίας (π.χ. IP44).
- Η συσκευή περιέχει μη αντικαταστάσιμη πηγή φωτός LED – απαγορεύεται η αυτοσχέδια παρέμβαση στο σύστημα φωτισμού ή οποιαδήποτε προσπάθεια επισκευής.
- Το προϊόν δεν προορίζεται για εξωτερική χρήση ούτε για χώρους εκτεθειμένους σε άμεση επαφή με νερό ή υψηλή θερμοκρασία.

## 2. Οδηγίες ηλεκτρικής ασφάλειας

- Η εγκατάσταση και η ηλεκτρική σύνδεση καθρέφτη χωρίς φως πρέπει να εκτελείται μόνο από εξειδικευμένο ηλεκτρολόγο, με τα απαραίτητα προσόντα.
- Πριν από την έναρξη της εγκατάστασης, αποσυνδέστε την τροφοδοσία στο κύκλωμα στο οποίο θα συνδεθεί ο καθρέφτης.
- Ο καθρέφτης πρέπει να συνδεθεί σε ηλεκτρικό δίκτυο με ονομαστική τάση 220–240 V AC / 50 Hz.
- Βεβαιωθείτε ότι όλα τα καλώδια τροφοδοσίας είναι σε καλή τεχνική κατάσταση και δεν είναι κατεστραμμένα.
- Απαγορεύεται αυστηρά το άνοιγμα του περιβλήματος, η τροποποίηση της ηλεκτρικής εγκατάστασης ή η αντικατάσταση των εξαρτημάτων LED.
- Σε περίπτωση βλάβης του καλωδίου, της πρίζας ή του φωτιστικού, αποσυνδέστε αμέσως τη συσκευή από το ρεύμα και επικοινωνήστε με τον πωλητή ή εξουσιοδοτημένο σέρβις.

## 3. Οδηγίες μηχανικής εγκατάστασης

- Ο καθρέφτης πρέπει να εγκαθίσταται μόνο σε σταθερούς, φέρουσες τοίχους, κατασκευασμένους από υλικό επαρκούς αντοχής (π.χ. μπετόν, τούβλο, μπλοκ).
- Για την εγκατάσταση χρησιμοποιήστε βύσματα και βίδες κατάλληλα για τον τύπο τοίχου και το βάρος του καθρέφτη.
- Πριν από το τρύπημα, ελέγξτε ότι στον τοίχο δεν υπάρχουν ηλεκτρικά καλώδια ή υδραυλικές σωληνώσεις.
- Ο καθρέφτης πρέπει να κρεμαστεί με τρόπο που να εξασφαλίζει σταθερότητα και να αποτρέπει την τυχαία ολίσθηση ή πτώση.
- Μην ακουμπάτε στον καθρέφτη και μην προσαρτάτε επιπλέον στοιχεία σε αυτόν (π.χ. ράφια, γάντζους).

## 4. Όροι χρήσης

- Χρησιμοποιήστε τον καθρέφτη μόνο για τον προορισμό του – ως στοιχείο εσωτερικής διακόσμησης με διακοσμητική ή βοηθητική φωτιστική λειτουργία.
- Για τον καθαρισμό της γυάλινης επιφάνειας, χρησιμοποιήστε μαλακό, νωπό πανί και ήπια καθαριστικά. Μην χρησιμοποιείτε διαλυτικά ή λειαντικά προϊόντα.
- Μην καλύπτετε ούτε εμποδίζετε τα φωτιστικά στοιχεία.
- Σε περίπτωση ανωμαλιών (π.χ. τρεμπόιγμα φωτός, μυρωδιά καψίματος ή σπινθήρες), αποσυνδέστε αμέσως τη συσκευή από το ρεύμα και επικοινωνήστε με τον πωλητή.



Αυτός ο εξοπλισμός έχει σχεδιαστεί και κατασκευαστεί με υλικά και εξαρτήματα υψηλής ποιότητας που είναι ανακυκλώσιμα.

Το σύμβολο του διαγραμμένου κάδου απορριμμάτων υποδεικνύει ότι το προϊόν υπόκειται σε επιλεκτική συλλογή σύμφωνα με τις διατάξεις της Οδηγίας 2012/19/ΕΕ του Ευρωπαϊκού Κοινοβουλίου και του Συμβουλίου.

Αυτή η σήμανση υποδεικνύει ότι ο ηλεκτρικός και ηλεκτρονικός εξοπλισμός μετά την περίοδο χρήσης, δεν πρέπει να απορρίπτεται μαζί με άλλα οικιακά απορρίμματα. Ο χρήστης έχει την υποχρέωση να παραδώσει τον εξοπλισμό σε φορέα που διενεργεί τη συλλογή απορριμμάτων ηλεκτρικών και ηλεκτρονικών συσκευών, που διατηρεί σύστημα συλλογής τέτοιων απορριμμάτων, όπως κατάλληλο κατάστημα, τοπικό σημείο συλλογής ή δημοτική μονάδα. Ο απολεσθέν εξοπλισμός μπορεί να έχει επιβλαβείς συνέπειες στο περιβάλλον και την υγεία των ανθρώπων λόγω της πιθανής περιεκτικότητας σε επικίνδυνες ουσίες, μίγματα και συστατικά. Τα νοικοκυριά διαδραματίζουν σημαντικό ρόλο στη συμβολή στην ανακύκλωση και ανάκτηση, καθώς και στη διαδικασία επαναχρησιμοποίησης του εξοπλισμού. Σε αυτήν τη φάση διαμορφώνονται στάσεις που επηρεάζουν τη συμπεριφορά του κοινού καλού που είναι το καθαρό φυσικό περιβάλλον. Τα νοικοκυριά είναι επίσης ένας από τους μεγαλύτερους χρήστες μικρών συσκευών και η ορθολογική διαχείριση αυτών επηρεάζει την ανάκτηση δευτερογενών πρώτων υλών. Σε περίπτωση ακατάλληλης διάθεσης αυτού του προϊόντος, ενδέχεται να επιβληθούν κυρώσεις σύμφωνα με την εθνική νομοθεσία.